

atrás los ojos



Mal Pelo

ATRÁS LOS OJOS

ens descobreix un personatge que disserta, mitjançant l'acció i el silenci, sobre l'abandonament, el cos desitjat, la columna esculpida pel temps i l'esperança després de l'abandonament.

A on està el lloc de l'amor? A on està el lloc del dolor?

El personatge parla de la separació d'algú estimat i estableix un paral·lelisme entre aquesta separació i la de l'home i els animals. Aquesta última es converteix en el fil conductor de l'obra.



“Pot el cos conferenciar sobre alguns estats de l'ànima i encara mantenir-se mut i tossut a la paraula?

El cos accionat com un filtre del pensament, una ajuda de la memòria i l'imaginari, i algunes paraules agafades en préstec.”

Des de 1997 i fins el 2001, María Muñoz ha dedicat la major part del seu temps a la direcció dels espectacles del grup. El 2001 reprèn la seva presència escènica amb el duet L'animal a l'esquena, interpretat i dirigit per ella mateixa i Pep Ramis.

La idea principal és tenir la possibilitat d'experimentar diferents camins com intèrpret. Un moment d'inflexió i també de reflexió com a intèrpret.

Dues taules a l'escenari. Text, moviment i poca cosa més.
La dramaturgia s'extreu a partir de les textures aconseguides.



Les col·laboracions són una de les parts més interessants del procés. Diferents artistes han participat amb una dedicació puntual, però amb una funció molt determinada dins del procés d'elaboració de la dramaturgia.

En aquest sentit, a Atrás los ojos, tenim les col·laboracions d'Eduard Fernández (actor), Àngels Margarit (coreògrafa) i Jordi Casanovas (ballarí).



L'inici dels assajos va ser al mes de febrer de 2002 al Centre de Creació L'animal a l'esquena i la residència de posada en escena es va dur a terme al Teatre de Salt. Al mes de març , es va presentar el treball en un primer estadi del procés de creació a Santiago de Compostela, dins de la programació de la Sala Galán, ALTERNATIVA 2002. Posteriorment es va estrenar a Sitges Teatre Internacional 2002 i també es va presentar dins la programació del Festival d'Estiu de Barcelona, GREC 2002.

Agraïments: L



TEATRO GALAN
Santiago de Compostela



TEMPORADA ALTA 2002
FESTIVAL INTERNACIONAL DE TEATRE

textes de l'espectacle



ANIMAL

Me he abrigado un poco porque he pensado que podía protegerme de mi propia mirada.

¿Por qué me miras así?

¿Cómo mira un animal?

Los ojos de un animal cuando miran a un hombre, tienen una expresión atenta y cautelosa.

Ese animal mira a cualquier otro animal de la misma forma.

No reserva para el hombre una mirada especial. Es su manera de mirar.

Pero a mí, la mirada de ese animal me resulta familiar.

Cuando me mira, me siento observada de la misma manera que yo miro lo que me rodea.

Pero soy yo quien le atribuye esa familiaridad.

En realidad, ese animal me mira desde un abismo de incompreensión.

Los animales entraron en nuestra imaginación y los situamos junto a nosotros en el centro del mundo, en el centro del mundo de cada hombre. Fueron nuestros primeros símbolos y alentaron nuestra capacidad para el lenguaje. Sin embargo, ese lenguaje con el tiempo situó al animal en un lugar cada vez más lejano.

Yo también miro a ese animal desde un abismo de incompreensión.

Es curioso, lo que separó al hombre de los animales nació de su relación con ellos.

La separación nos hace ver al animal salvaje como un ideal, y ese ideal se convierte en el punto de partida de un sueño en el que el animal se aleja dándonos la espalda.

El animal tiene secretos que, a diferencia de los secretos que guardan las cuevas, las montañas y los mares, son secretos dirigidos específicamente al hombre.

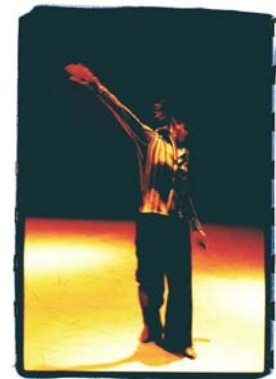

ÁRBOL

He atravesado varios bosques y me ha parecido ver el mismo árbol. Me han entrado ganas de salir corriendo, de esconderme.

Que no me vea él, que no le vea yo. Quizá porque yo soy consciente de lo que significa volverme a encontrar con el mismo árbol o que el mismo árbol me viera.

Para mí esta historia del árbol tiene que ver con el lugar del amor.

¿Dónde está el lugar del amor?

Para mí, el lugar del amor está junto al abandono....

Para mí, ese árbol era como el cuerpo deseado, orgulloso, fuerte, perfecto, pero ha sido justamente ese reflejo de perfección el que me ha dado ganas de salir corriendo de esconderme. Que no me vea él, que no le vea yo.

Soy perseverante, porque para una persona tensa como yo haber elegido el abandono como opción no es un buen pacto.

Para mí, el lugar del amor está junto al abandono porque... es allí donde ...

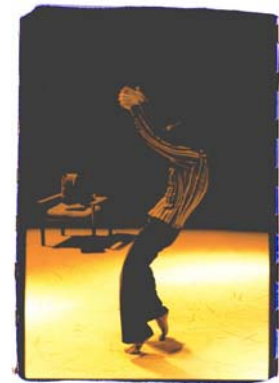

SEPARACIÓN/ TEXTO EN OFF

Lo opuesto a amar no es odiar, sino separarse.

El amor y el odio tienen algo en común, la fuerza de ambos consiste en unir y en mantener unidos: la persona que ama con la amada, la persona que odia con la odiada.

La separación es un medio de comprender ambas pasiones.
El amor intenta acortar toda distancia.
La muerte consigue el mismo fin.

Sin embargo, si el espacio y la separación fueran eliminados, no existiría ni la persona que ama ni la amada.

Ningún animal confirma al hombre ni positiva ni negativamente.
Con sus vidas paralelas, los animales ofrecen al hombre un tipo de compañía diferente de todas las que pueda aportar otro hombre.
Es una compañía muda, simétrica.

¿Cuáles son los secretos específicamente dirigidos al hombre?

Aquellos secretos cuya existencia soy capaz de reconocer en el mismo instante de interceptar la mirada de un animal.



MICRO 1/ PIANO

Nos empeñamos en clasificar a los animales y sus capacidades.
En realidad, ese intento muestra una ternura hacia ellos
que vuelve a otorgarles temporalmente el papel de compañeros.
Esa ternura tiene algo de envidia.

*Es normal que después de tanto tiempo cada vez me sea más difícil decir que todo está normal.
Dependiendo de que estemos en el mismo lugar o separados, te conozco dos veces.
Eres dos personas.*

*Es como si tu persona se convirtiera en un país y en el país que eres tú, conozco tus gestos y cada parte de
de tu cuerpo. En mi imaginación estás en todas partes. Físicamente no eres menos real, pero eres menos libre.
Lo que cambia cuando te tengo ante mis ojos es que te vuelves impredecible.*

Ningún animal confirma al hombre ni positiva ni negativamente.
Lo que el hombre ha de hacer para ir más allá de su animal es con frecuencia motivo de angustia.
Al compararse con ellos al hombre le parece que el animal goza de una suerte de inocencia.
El animal, vaciado de experiencias y secretos, con esta nueva inocencia inventada empieza a provocar
en nosotros una cierta nostalgia. Es una nostalgia que sitúa a los animales en un pasado
cada vez más lejano.

*Es normal que te mire desde un abismo de incompreensión. Que me sorprenda que ya no estés aquí,
y que me vuelva a preguntar ¿Dónde está el lugar el amor?
Para mí el lugar del amor está junto al abandono, porque es allí donde encuentro la esperanza.
Atrás, dejamos nuestros ojos.*

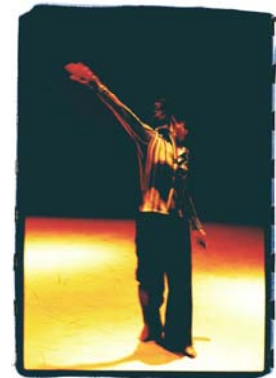

MICRO 2 /CONTRAITALIANA

He atravesado varios bosques y me he encontrado con el mismo árbol.
Me han entrado ganas de correr
Que no me vea él, que no le vea yo.
Si, yo soy consciente de lo que significaría volverme a encontrar con ese árbol,
su presencia perfecta.
Ganas de salir corriendo, que no me vea él , que no le vea yo.
En el país que eres tú, nunca puedo encontrarte cara a cara. ¿Dónde está el lugar del amor? ¿Dónde está el lugar del dolor?

Sí, me he abrigado un poco porque pensaba que iba a protegerme de mi propia mirada,
porque mi mirada viene de aquí, viaja hasta allá, vuelve de nuevo hacia aquí,
se estampa contra la pared del fondo, y viene con más fuerza hacia mí.
Atrás, dejamos nuestros ojos.



LUGAR DEL DOLOR

Me he abrigado un poco porque he pensado que podía protegerme de mi propia mirada.

He pensado que para conseguir un cierto grado de profundidad necesito un nivel de cansancio igual o superior al que tengo ahora.

También he pensado que la velocidad con que se adquiere el cansancio es directamente proporcional al paso de los años, pero la cualidad que adquiere ese cansancio puede ser directa o inversamente proporcional al paso de los mismos años....

¿Podría usted hablarnos de esa cualidad?

¿Dónde está el lugar del dolor?

El silencio que se produce tras la caída de un árbol talado es como el silencio que sigue inmediatamente después de una muerte. El mismo sentido de culminación. Durante un momento, el peso del árbol coincide con el peso del acto acabado.

Ese momento es extremadamente breve.

Veo todas esas imágenes de dolor que pertenecen a esa parte del mundo que no conozco, que nunca veo porque siempre estoy aquí, y me es fácil comprender, tan fácil es situar el lugar del dolor.... Pero todas esas imágenes llegan todas juntas y ¿qué es lo que me pasa?, que caigo en una absoluta indiferencia.

Me sabe mal decirlo así.

Lo diré así ,de espaldas a todo, indiferencia.

Pero luego ocurre el efecto contrario. De pronto, veo un pequeño gesto, sólo uno pequeño y zas! Todo el dolor viene a mi de golpe, y ¿qué es lo que me pasa?, pues que me quedo otra vez aquí, pero así.

Supongo que entienden perfectamente de lo que les estoy hablando. Buenas noches.



fitxa tècnica



ESPAI ESCÈNIC

- Espai escènic mínim: 8m. x 8m.
*Veure fotografia

- Si l'escenari té unes dimensions menors, és necessaris contactar amb l'oficina i estudiar una possible adaptació.

- Càmera negra amb sortides laterals

- Fons de l'Espai Escènic: Es col·locarà un tul blanc, subministrat per la companyia, en el fons de l'escenari. Rera aquest, a una distància mínima de 25 cm, es penjarà un Ciclorama subministrat també per la companyia

- Es projecta en vídeo des de la boca de l'escena, de manera que depenent de les característiques del teatre, es proposarà cancel·lar alguns seients.

SO

- 4 recintes NEXO PS 15 amb etapes i processadors.
- 2 recintes NEXO PS 10 amb etapes i processadors.
- 2 equalitzadors gràfics estèreo 1/3 octava inserits a P.A. i a monitores.
- 1 Spx 990.
- Taula de so (mínim de 8 canals i 4 auxiliars post fader i 4 subgrups).
- 2 reproductor MINIDISC
- Intercom
- Cablejat necessari per a la distribució del material.

Durant l'espectacle s'utilitza un micròfon i un projector de vídeo que portarà la companyia.

LLUMINACIÓ

Veure pla adjunt.

- Les taules de So i d' Il·luminació hauran de situar-se juntes per necessitats tècniques

DESCÀRREGA DE L'ESCENOGRAFIA

La descàrrega de l'escenografia es realitzarà en arribar el / es vehicles de la companyia al lloc de l'actuació. Es necessita l'ajuda de dues persones per a la descàrrega.

IMPORTANT: Si per raons tècniques del teatre no fos possible la descàrrega a l'arribada, l'organització proveir un pàrking vigilat durant les hores en que el / els vehicles hauran de restar carregats.

PER A QUALSEVOL INFORMACIÓ TÈCNICA
CONTACTAR AMB L'OFICINA DE MAL PELO.

Coordinador tècnic Pep Ramis
Tel Fax 972-49 41 27
Mòbil 670 371 854
e-mail malpelo@arrakis.es

PLA DE MUNTATGE

MUNTATGE DE L'ESPECTACLE

El muntatge de l'espectacle s'inicia el dia anterior al de l'actuació, seguint el planning de muntatge aportat per la companyia, previ acord amb l'equip tècnic del teatre.

La descàrrega de l'escenografia es farà a l'arribada dels vehicles de la companyia al teatre. Durant les hores de muntatge es necessiten dos tècnics d'il·luminació i dos tramoistes.

PRIMER DIA

9.00-13.00h	Instal·lació material d'il·luminació Instal·lació Càmera Negra Instal·lació So Muntatge de l'escenografia
13.00-14.00h	Menjar
14.00-20.00h	Muntatge d'Escenografia Enfocar Selecció i connexió de canals
20.00-21.00	Sopar equip tècnic
21.00-23.00h	Enfocar llums

SEGON DIA

9.00h-12.00h	Memòries il·luminació
12.00-13.00h	Prova de so
13.00-14.00h	Menjar
14.00-16.00h	Espai per a la companyia
16.00-18.00h	Retocs espai escènic Repàs de memòries
18.00h	PASSI TÈCNIC
20.00h	Neteja de l'escenari
21.00h	ACTUACIÓ

NOTA: Si l'actuació és a les 20.00h, la companyia ocuparia l'espai de 13.00 a 15.00 i el pla posterior s'avançaria una hora.

DESMUNTATGE I CÀRREGA DE L'ESCENOGRAFIA

El temps de desmuntatge de l'espectacle i càrrega de l'escenografia en el camió, es de 1 hora aprox. Es necessita l'ajuda de dues persones. IMPORTANT: Si la càrrega es realitza la mateixa nit de l'actuació, i la companyia surt de viatge a l'endemà, l'organització proveirà un parking vigilat durant la nit.

FITXA TÈCNICA – IL·LUMINACIÓ

PROJECTORS:

- 8 Panorama 1 kW assimètric amb viseres.
- 6 PAR-64 CP60*
- 6 PAR-64 CP61*
- 5 PAR-64 CP62
- 27 PC 1 kW amb viseres.
- 16 Retalls 1 kW 13º/42º

REGULACIÓ i CONTROL:

- 42 Canales de regulació de 2 kW.
- 1 Taules programable.

ESTRUCTURES I ACCESSORIS:

- Barres electricades a l'escenari, segons pla adjunt.
- 1 Barra per a frontals exteriors (FOH), segons pla adjunt.
- Portafiltres per a tots els projectors.
- Viseres per als PC i per als Panorames asimètrics.

CABLEJAT:

El necessari per a muntar l'equip segons el pla de muntatge adjunt.

ESCOMESSES, PRESES DE CORRENT I PROTECCIONS:

Totes les escomeses i preses de corrent, estaran dotades de presa de terra i de les proteccions magnetotèrmica i diferencial, adequades per als consums requerits pels equips a elles connectats, tal com estableix la normativa vigent.

S'intentarà que l'equip de regulació i el de so estiguin en preses independents. En el cas de que no sigui possible, com a mínim les proteccions magnetotèrmica i diferencial seran independents per a ambdós equips.

PERSONAL

MUNTATJE, FUNCIÓ I DESMUNTATJE:

Il·luminació: Dos tècnics que coneixin la sala i l'equip.

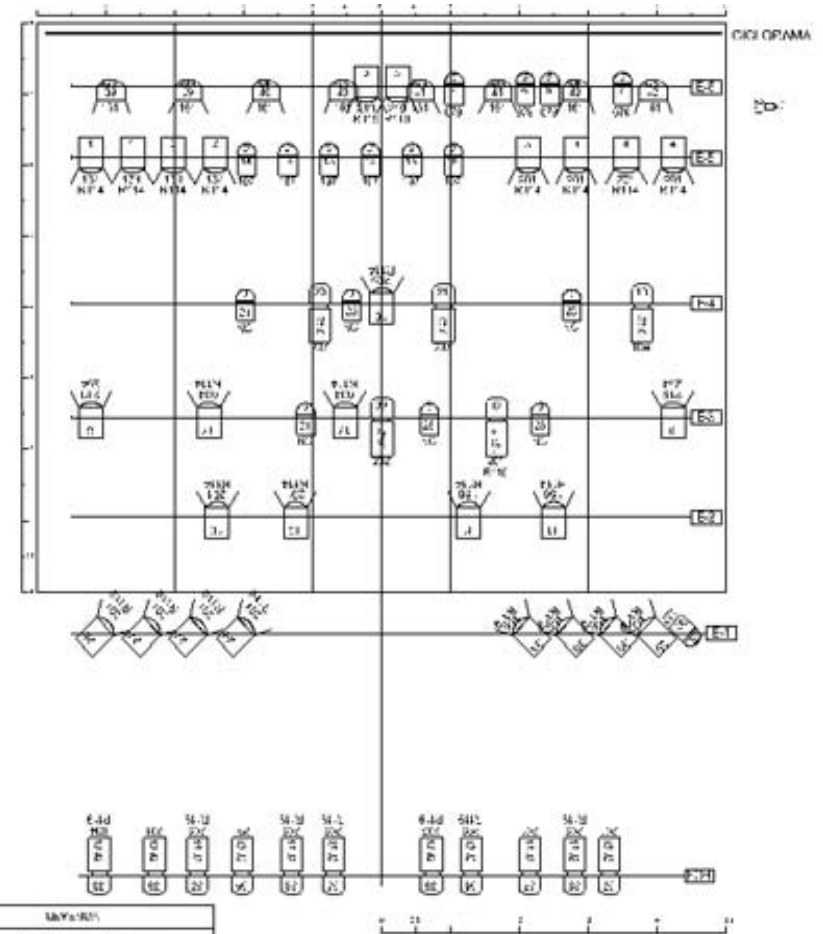

LLEGENDA	
	PROYECTOR ASIMÉTRICO 1kW
	PAR-64 CP60
	PAR-64 CP61
	PAR-64 CP62
	PC 1kW
	Retalls 1 kW - 13º/42º
	Canal de regulación 2 kW - 13º/42º

MAL PELO "ATRÁS LOS OJOS"		
Dirección de Arte: J. J. J. J. J. Iluminación: J. J. J. J. J. Diseño: J. J. J. J. J.		
Escala: 1:50	PLANTA DEL MONTAJE DE LA ILUMINACIÓN VERSION COMPLETA	PLANO Nº MP/ALOC7

CICLORAMA

201
079 / 161

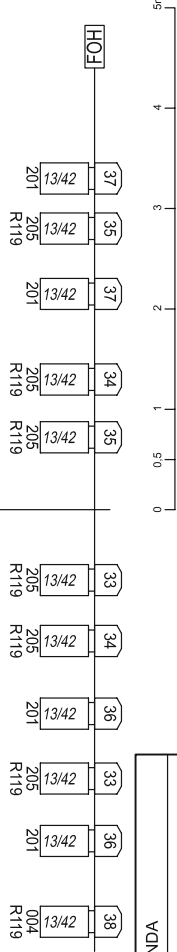
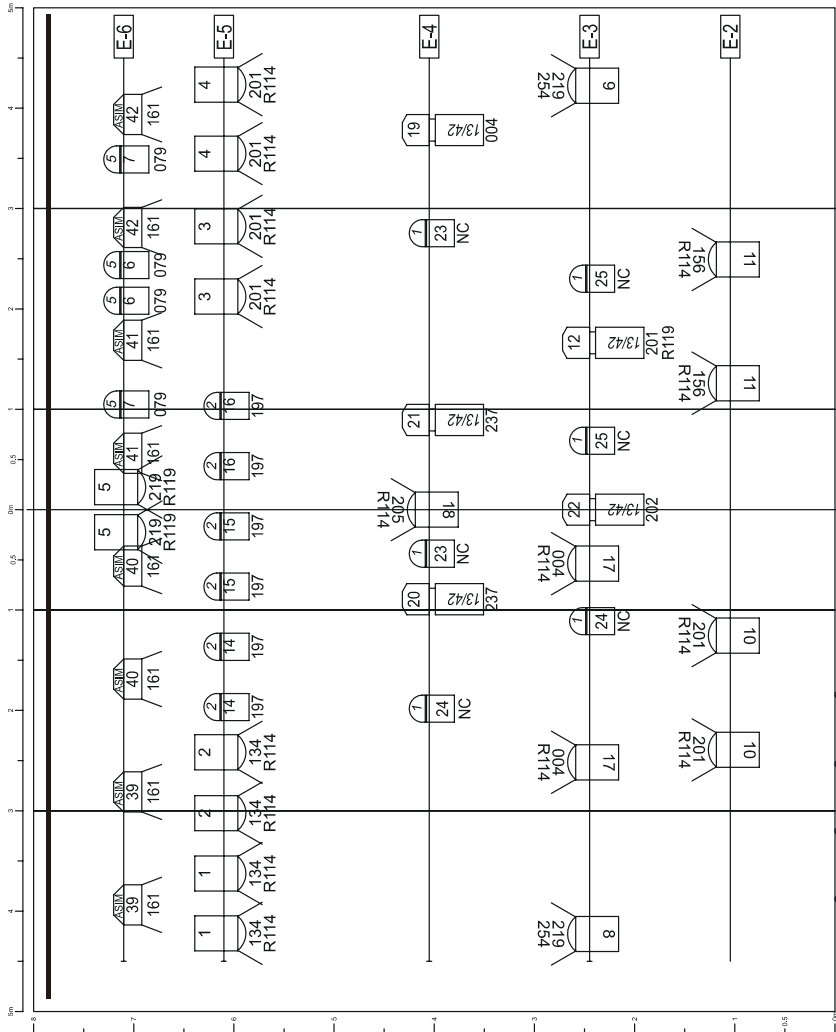

LEYENDA

- Panorama Asimétrico 1 kW
- PAR-64 CP60
- PAR-64 CP61
- PAR-64 CP62
- P.C. 1kW
- Recorte 1 kW 13°/42°
- Microlight 50W 12V 10° (Cia.)

Diseñado por: Ramón Rey (A.a.i.)
 Técnico de Iluminación: Toni Duarte
 Fecha: Septiembre 2002

MAL PELO
"ATRÁS LOS OJOS
PLANTA DEL MONTAJE DE LA ILUMINACIÓN
VERSION COMPLETA

Escala:
1/50

PLANO Nº
 MPI/ALO07

